

Hocker eingefahren

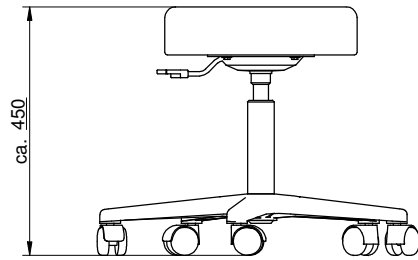

Hocker ausgefahren

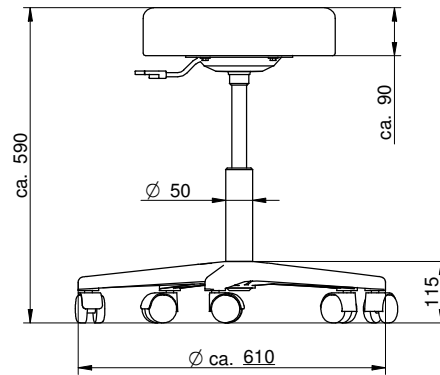

Auslöseplatte aus Metall
mit Schrauben nach ISO EN 4014 (DIN 931)
fest und sicher verschraubt

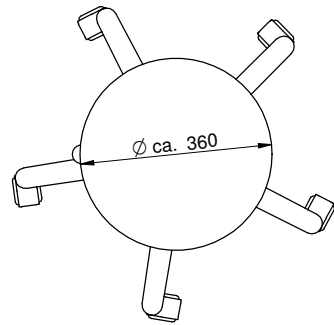
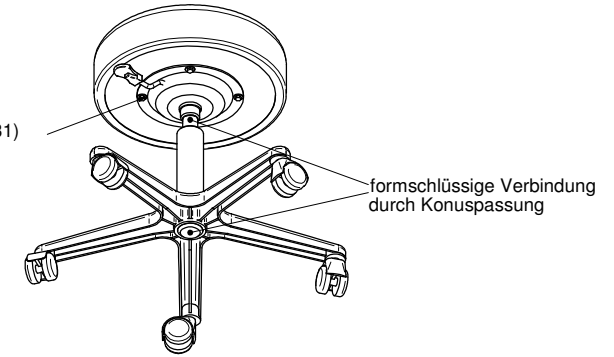

Kunstlederbezug, schwer entflammbar
EN 1021 T1+T2 ; DIN 4102 T1+T2; DIN 53438 T2

Verbundschaum in Inneren
ISO 105-B02; ISO 105-B06 (DIN 54004)
DIN 53352; DIN 53353; DIN 53354

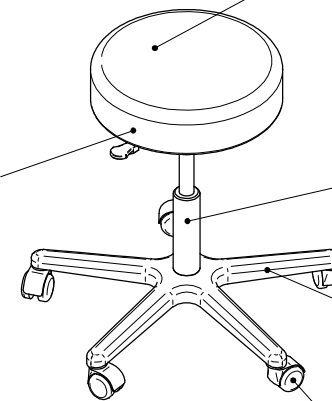

Gasfedersäule, Farbe schwarz
DIN 4550 Klasse 4, DIN 4551
ANSI/BIFMA, GSA zertifiziert

Aluminium-Druckguss-Fusskreuz
Oberfläche poliert
LGA und BIFMA zertifiziert

Kunststoff-Doppelrollen im Kunststoffgehäuse
Farbe schwarz, ISO EN 12529 (DIN 68131)

der Versand erfolgt in drei Teile zerlegt
(Fusskreuz mit Rollen, Gasfeder, Sitz)
in einem flachem Karton
die Montage ist ohne Werkzeug
problemlos zu bewerkstelligen

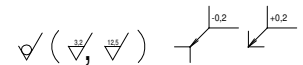
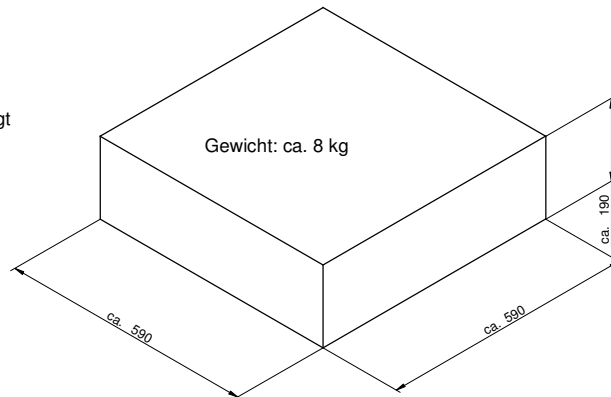

DIN 1341	DIN ISO 1302	Zulässige Abweichungen für Maße ohne Toleranzangaben nach DIN 7168 mittel								
h	d	von 0,5 bis 0,1	Über 0,5 bis 0,2	Über 0,2 bis 0,3	Über 0,3 bis 0,5	Über 0,5 bis 0,8	Über 0,8 bis 1,2	Über 1,2 bis 2,0	Über 2,0 bis 4,0	
<input checked="" type="checkbox"/>	<input checked="" type="checkbox"/>	<input checked="" type="checkbox"/>	<input checked="" type="checkbox"/>	<input checked="" type="checkbox"/>	<input checked="" type="checkbox"/>	<input checked="" type="checkbox"/>	<input checked="" type="checkbox"/>	<input checked="" type="checkbox"/>	<input checked="" type="checkbox"/>	
<input checked="" type="checkbox"/>	<input checked="" type="checkbox"/>	<input checked="" type="checkbox"/>	<input checked="" type="checkbox"/>	<input checked="" type="checkbox"/>	<input checked="" type="checkbox"/>	<input checked="" type="checkbox"/>	<input checked="" type="checkbox"/>	<input checked="" type="checkbox"/>	<input checked="" type="checkbox"/>	
<input checked="" type="checkbox"/>	<input checked="" type="checkbox"/>	<input checked="" type="checkbox"/>	<input checked="" type="checkbox"/>	<input checked="" type="checkbox"/>	<input checked="" type="checkbox"/>	<input checked="" type="checkbox"/>	<input checked="" type="checkbox"/>	<input checked="" type="checkbox"/>	<input checked="" type="checkbox"/>	
<input checked="" type="checkbox"/>	<input checked="" type="checkbox"/>	<input checked="" type="checkbox"/>	<input checked="" type="checkbox"/>	<input checked="" type="checkbox"/>	<input checked="" type="checkbox"/>	<input checked="" type="checkbox"/>	<input checked="" type="checkbox"/>	<input checked="" type="checkbox"/>	<input checked="" type="checkbox"/>	
Sicherheitsmerk nach DIN 24 beachten Benutzungsrecht nach VDI 95034		Maße ohne Toleranzangabe DIN 7168-m		Querschnitte Reihe 2 DIN ISO 1302		Maßstab 1:1		Gewicht kg		DIN A1
2007		Datum		Name		Benennung		puffi		
Bewerb.		Name		Name		Benennung		Hubbereich ca. 450 - 590mm		
prova nova GmbH Lufkeholstraße 6 58081 Hagen		Zeichen-Nr.		puffi_4100_Datenblatt		von 1 Blatt				