

Hocker eingefahren

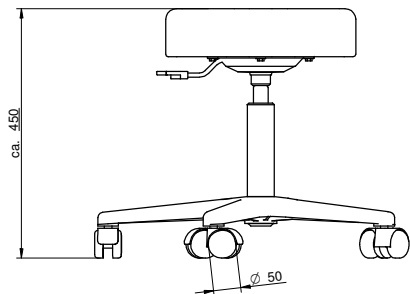

Hocker ausgefahren

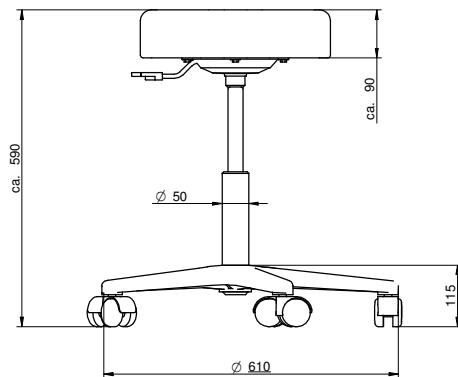

Auslöseplatte aus Metall  
mit Schrauben ISO EN 4014(DIN 931)  
fest und sicher verschraubt

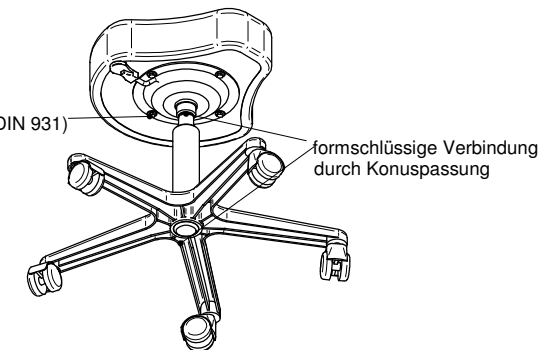

formschlüssige Verbindung  
durch Konuspassung

Tragfähigkeit: ca. 135 kg

Kunstlederbezug schwer entflammbar  
EN 1021 T1+T2; DIN 4102 T1+T2; DIN 53438 T2

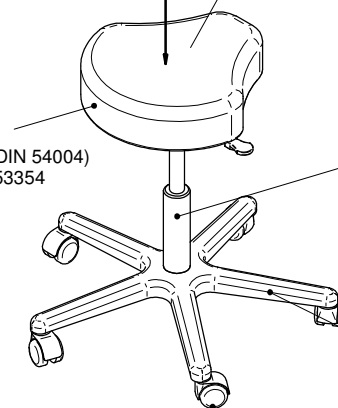

Verbundschaum im Inneren  
ISO 105-B02; ISO 105-B06 (DIN 54004)  
DIN 53352; DIN 53353; DIN 53354

Gasfedersäule, Farbe schwarz  
DIN 4550 Klasse 4; DIN 4551  
ANSI/BIFMA, GSA zertifiziert

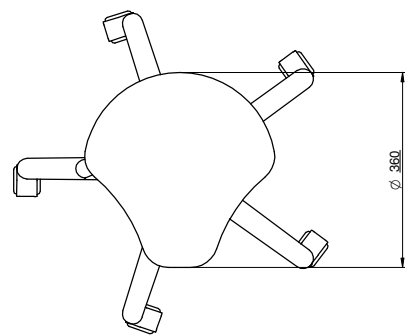

Aluminium-Druckguss-Fusskreuz  
Oberfläche poliert  
LGA und BIFMA zertifiziert

Kunststoff-Doppelrollen im Kunststoffgehäuse  
Farbe schwarz, ISO EN 12529 (DIN 68131)

Gewicht: ca. 8kg

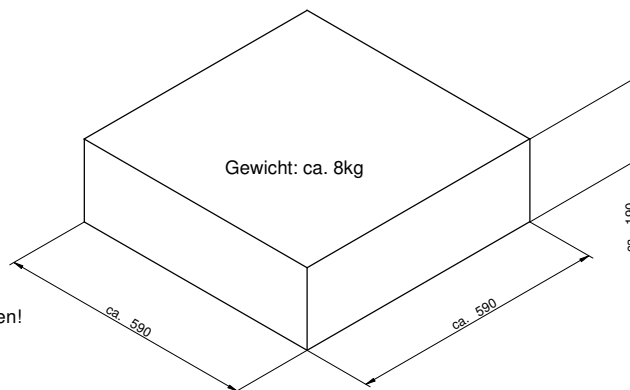

Der Versand erfolgt in drei Teile zerlegt  
(Fusskreuz mit Rollen, Gasfeder, Sitz)  
in einem Flachkarton.

Die Montage ist problemlos ohne Werkzeug zu bewerkstelligen!



DIN 1341	DIN ISO 1302	Zulässige Abweichungen für Maße ohne Toleranzangaben nach DIN 7168 mittel					
h7	H7	h9	H9	h11	H11	h12	H12
0,01	0,01	0,015	0,015	0,025	0,025	0,04	0,04
0,02	0,02	0,03	0,03	0,05	0,05	0,08	0,08
0,05	0,05	0,07	0,07	0,1	0,1	0,15	0,15
0,1	0,1	0,15	0,15	0,2	0,2	0,3	0,3
0,2	0,2	0,3	0,3	0,4	0,4	0,6	0,6
0,3	0,3	0,4	0,4	0,5	0,5	0,8	0,8
0,4	0,4	0,5	0,5	0,6	0,6	1,0	1,0
0,5	0,5	0,6	0,6	0,8	0,8	1,2	1,2
0,6	0,6	0,8	0,8	1,0	1,0	1,5	1,5
0,8	0,8	1,0	1,0	1,5	1,5	2,0	2,0
1,0	1,0	1,5	1,5	2,0	2,0	3,0	3,0
1,5	1,5	2,0	2,0	3,0	3,0	4,0	4,0
2,0	2,0	3,0	3,0	4,0	4,0	6,0	6,0
3,0	3,0	4,0	4,0	6,0	6,0	8,0	8,0
4,0	4,0	6,0	6,0	8,0	8,0	10,0	10,0
6,0	6,0	8,0	8,0	10,0	10,0	15,0	15,0
8,0	8,0	10,0	10,0	15,0	15,0	20,0	20,0
10,0	10,0	15,0	15,0	20,0	20,0	30,0	30,0
15,0	15,0	20,0	20,0	30,0	30,0	40,0	40,0
20,0	20,0	30,0	30,0	40,0	40,0	60,0	60,0
30,0	30,0	40,0	40,0	60,0	60,0	80,0	80,0
40,0	40,0	60,0	60,0	80,0	80,0	100,0	100,0
60,0	60,0	80,0	80,0	100,0	100,0	150,0	150,0
80,0	80,0	100,0	100,0	150,0	150,0	200,0	200,0
100,0	100,0	150,0	150,0	200,0	200,0	300,0	300,0
150,0	150,0	200,0	200,0	300,0	300,0	400,0	400,0
200,0	200,0	300,0	300,0	400,0	400,0	600,0	600,0
300,0	300,0	400,0	400,0	600,0	600,0	800,0	800,0
400,0	400,0	600,0	600,0	800,0	800,0	1000,0	1000,0
600,0	600,0	800,0	800,0	1000,0	1000,0	1500,0	1500,0
800,0	800,0	1000,0	1000,0	1500,0	1500,0	2000,0	2000,0
1000,0	1000,0	1500,0	1500,0	2000,0	2000,0	3000,0	3000,0
1500,0	1500,0	2000,0	2000,0	3000,0	3000,0	4000,0	4000,0
2000,0	2000,0	3000,0	3000,0	4000,0	4000,0	6000,0	6000,0
3000,0	3000,0	4000,0	4000,0	6000,0	6000,0	8000,0	8000,0
4000,0	4000,0	6000,0	6000,0	8000,0	8000,0	10000,0	10000,0
6000,0	6000,0	8000,0	8000,0	10000,0	10000,0	15000,0	15000,0
8000,0	8000,0	10000,0	10000,0	15000,0	15000,0	20000,0	20000,0
10000,0	10000,0	15000,0	15000,0	20000,0	20000,0	30000,0	30000,0
15000,0	15000,0	20000,0	20000,0	30000,0	30000,0	40000,0	40000,0
20000,0	20000,0	30000,0	30000,0	40000,0	40000,0	60000,0	60000,0
30000,0	30000,0	40000,0	40000,0	60000,0	60000,0	80000,0	80000,0
40000,0	40000,0	60000,0	60000,0	80000,0	80000,0	100000,0	100000,0
60000,0	60000,0	80000,0	80000,0	100000,0	100000,0	150000,0	150000,0
80000,0	80000,0	100000,0	100000,0	150000,0	150000,0	200000,0	200000,0
100000,0	100000,0	150000,0	150000,0	200000,0	200000,0	300000,0	300000,0
150000,0	150000,0	200000,0	200000,0	300000,0	300000,0	400000,0	400000,0
200000,0	200000,0	300000,0	300000,0	400000,0	400000,0	600000,0	600000,0
300000,0	300000,0	400000,0	400000,0	600000,0	600000,0	800000,0	800000,0
400000,0	400000,0	600000,0	600000,0	800000,0	800000,0	1000000,0	1000000,0
600000,0	600000,0	800000,0	800000,0	1000000,0	1000000,0	1500000,0	1500000,0
800000,0	800000,0	1000000,0	1000000,0	1500000,0	1500000,0	2000000,0	2000000,0
1000000,0	1000000,0	1500000,0	1500000,0	2000000,0	2000000,0	3000000,0	3000000,0
1500000,0	1500000,0	2000000,0	2000000,0	3000000,0	3000000,0	4000000,0	4000000,0
2000000,0	2000000,0	3000000,0	3000000,0	4000000,0	4000000,0	6000000,0	6000000,0
3000000,0	3000000,0	4000000,0	4000000,0	6000000,0	6000000,0	8000000,0	8000000,0
4000000,0	4000000,0	6000000,0	6000000,0	8000000,0	8000000,0	10000000,0	10000000,0
6000000,0	6000000,0	8000000,0	8000000,0	10000000,0	10000000,0	15000000,0	15000000,0
8000000,0	8000000,0	10000000,0	10000000,0	15000000,0	15000000,0	20000000,0	20000000,0
10000000,0	10000000,0	15000000,0	15000000,0	20000000,0	20000000,0	30000000,0	30000000,0
15000000,0	15000000,0	20000000,0	20000000,0	30000000,0	30000000,0	40000000,0	40000000,0
20000000,0	20000000,0	30000000,0	30000000,0	40000000,0	40000000,0	60000000,0	60000000,0
30000000,0	30000000,0	40000000,0	40000000,0	60000000,0	60000000,0	80000000,0	80000000,0
40000000,0	40000000,0	60000000,0	60000000,0	80000000,0	80000000,0	100000000,0	100000000,0
60000000,0	60000000,0	80000000,0	80000000,0	100000000,0	100000000,0	150000000,0	150000000,0
80000000,0	80000000,0	100000000,0	100000000,0	150000000,0	150000000,0	200000000,0	200000000,0
100000000,0	100000000,0	150000000,0	150000000,0	200000000,0	200000000,0	300000000,0	300000000,0
150000000,0	150000000,0	200000000,0	200000000,0	300000000,0	300000000,0	400000000,0	400000000,0
200000000,0	200000000,0	300000000,0	300000000,0	400000000,0	400000000,0	600000000,0	600000000,0
300000000,0	300000000,0	400000000,0	400000000,0	600000000,0	600000000,0	800000000,0	800000000,0
400000000,0	400000000,0	600000000,0	600000000,0	800000000,0	800000000,0	1000000000,0	1000000000,0
600000000,0	600000000,0	800000000,0	800000000,0	1000000000,0	1000000000,0	1500000000,0	1500000000,0
800000000,0	800000000,0	1000000000,0	1000000000,0	1500000000,0	1500000000,0	2000000000,0	2000000000,0
1000000000,0	1000000000,0	1500000000,0	1500000000,0	2000000000,0	2000000000,0	3000000000,0	3000000000,0
1500000000,0	1500000000,0	2000000000,0	2000000000,0	3000000000,0	3000000000,0	4000000000,0	4000000000,0
2000000000,0	2000000000,0	3000000000,0	3000000000,0	4000000000,0	4000000000,0	6000000000,0	6000000000,0
3000000000,0	3000000000,0	4000000000,0	4000000000,0	6000000000,0	6000000000,0	8000000000,0	8000000000,0
4000000000,0	4000000000,0	6000000000,0	6000000000,0	8000000000,0	8000000000,0	10000000000,0	10000000000,0
6000000000,0	6000000000,0	8000000000,0	8000000000,0	10000000000,0	10000000000,0	15000000000,0	15000000000,0
8000000000,0	8000000000,0	10000000000,0	10000000000,0	15000000000,0	15000000000,0	20000000000,0	20000000000,0
10000000000,0	10000000000,0	15000000000,0	15000000000,0	20000000000,0	20000000000,0	30000000000,0	30000000000,0
15000000000,0	15000000000,0	20000000000,0	20000000000,0	30000000000,0	30000000000,0	40000000000,0	40000000000,0
20000000000,0	20000000000,0	30000000000,0	30000000000,0	40000000000,0	40000000000,0	60000000000,0	60000000000,0
30000000000,0	30000000000,0	40000000000,0	40000000000,0	60000000000,0	60000000000,0	80000000000,0	80000000000,0
40000000000,0	40000000000,0	60000000000,0	60000000000,0	80000000000,0	80000000000,0	100000000000,0	100000000000,0
60000000000,0	60000000000,0	80000000000,0	80000000000,0	100000000000,0	100000000000,0	150000000000,0	150000000000,0
80000000000,0	80000000000,0	100000000000,0	100000000000,0	150000000000,0	150000000000,0	200000000000,0	200000000000,0
100000000000,0	100000000000,0	150000000000,0	150000000000,0	200000000000,0	200000000000,0	300000000000,0	300000000000,0
150000000000,0	150000000000,0	200000000000,0	200000000000,0	300000000000,0	300000000000,0	400000000000,0	400000000000,0
200000000000,0	200000000000,0	300000000000,0	300000000000,0	400000000000,0	400000000000,0	600000000000,0	600000000000,0
300000000000,0	300000000000,0	400000000000,0	400000000000,0	600000000000,0	600000000000,0	800000000000,0	800000000000,0
400000000000,0	400000000000,0	600000000000,0	600000000000,0	800000000000,0	800000000000,0	1000000000000,0	1000